

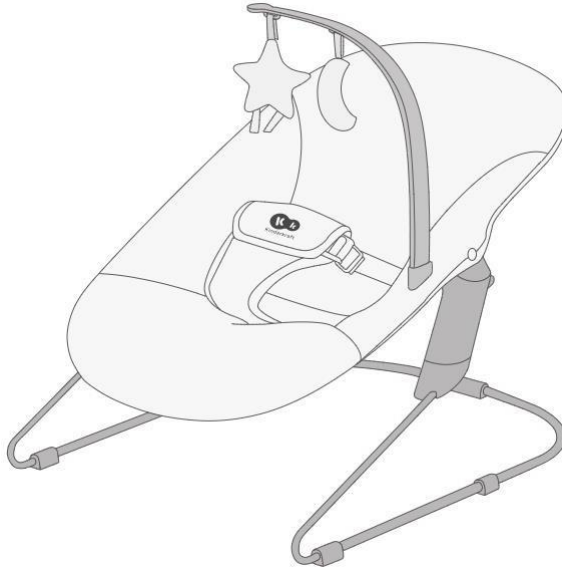

• CALMEE •



kinderkraft.com



[/kinderkraftofficial](https://www.youtube.com/channel/UC...)



[kinderkraft](https://www.facebook.com/kinderkraft)



[@kinderkraftofficial](https://www.instagram.com/kinderkraftofficial)

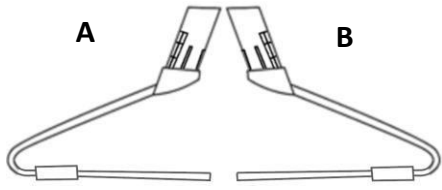

1

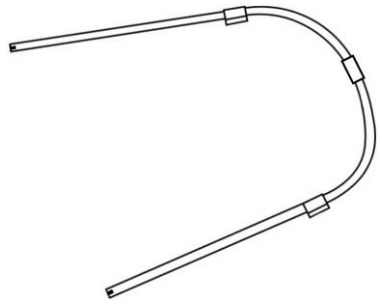

2

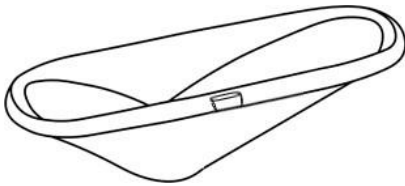

3

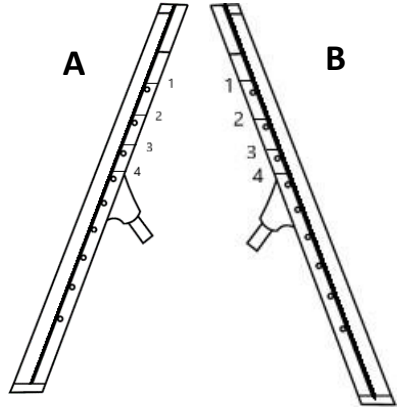

4

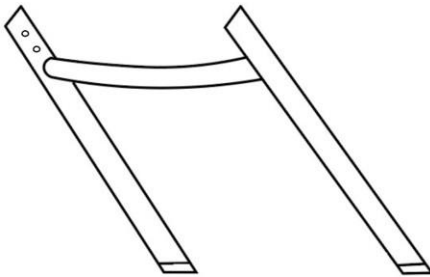

5

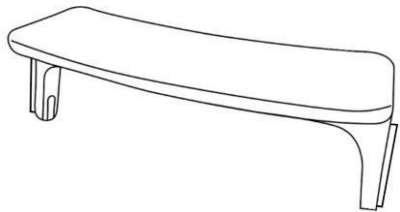

6

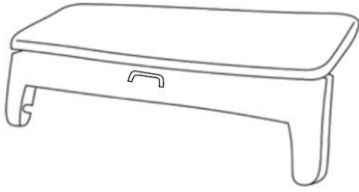

7

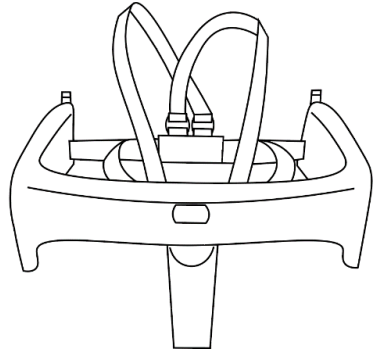

8

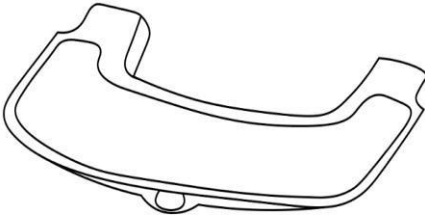

9

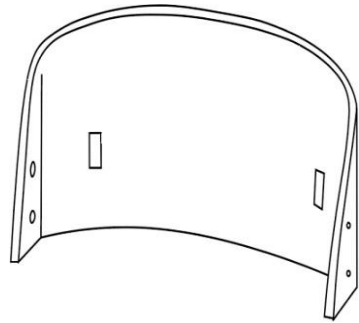

10

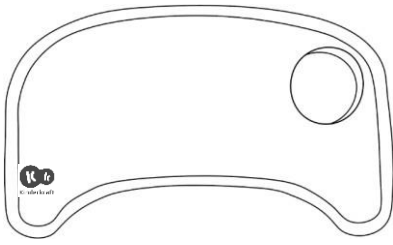

11

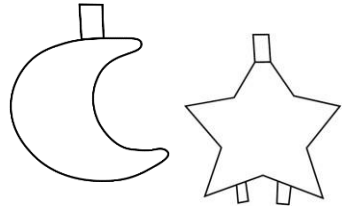

12

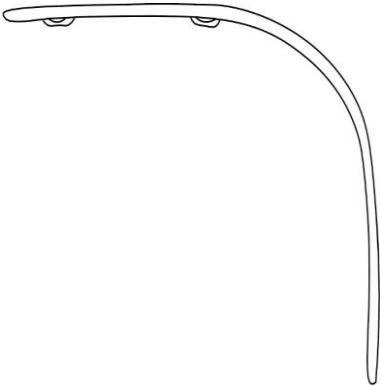

13

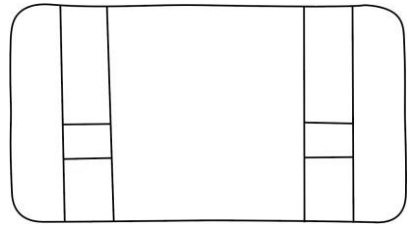

14

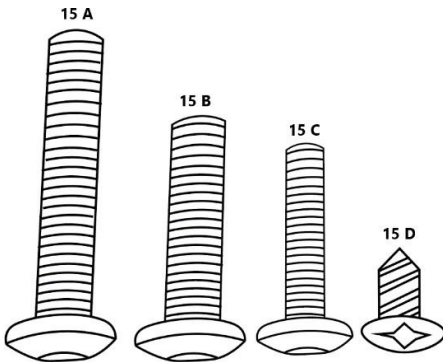

15

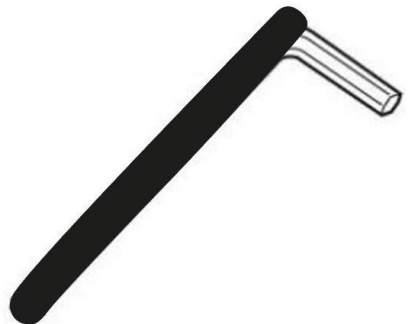

16

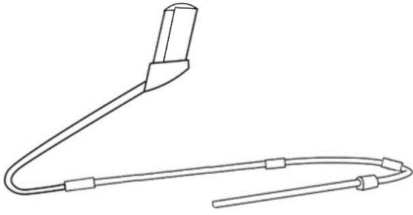

A I

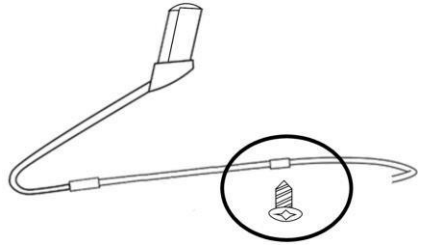

A II

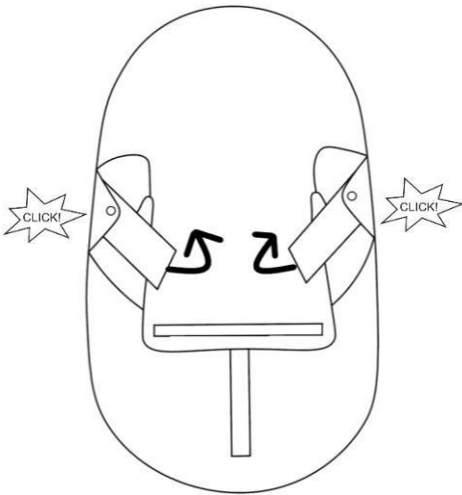

B

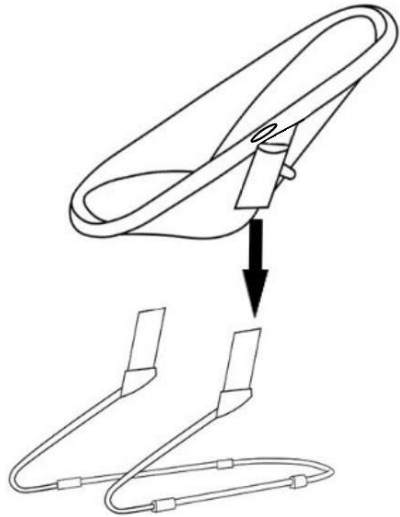

C

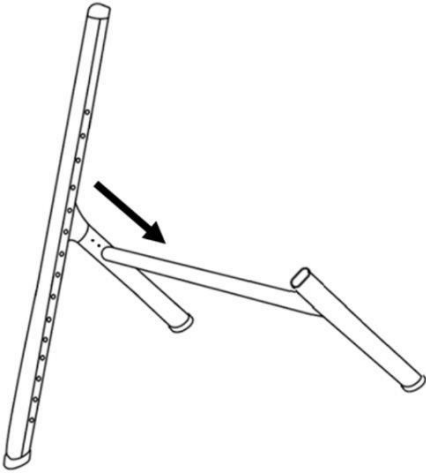

D

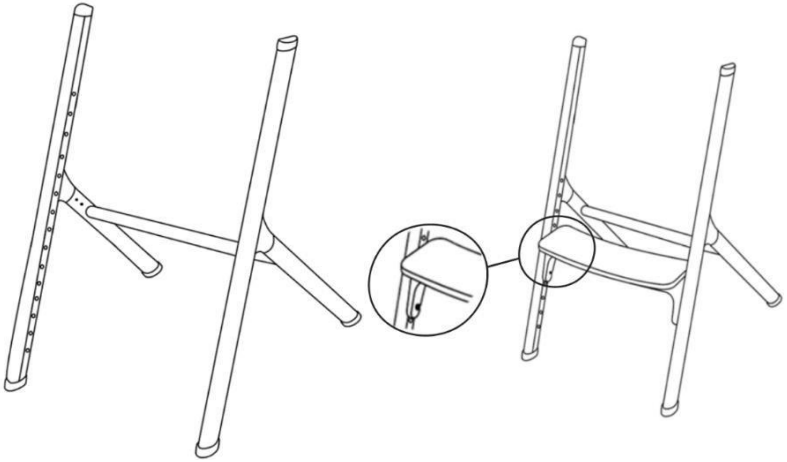

E

F

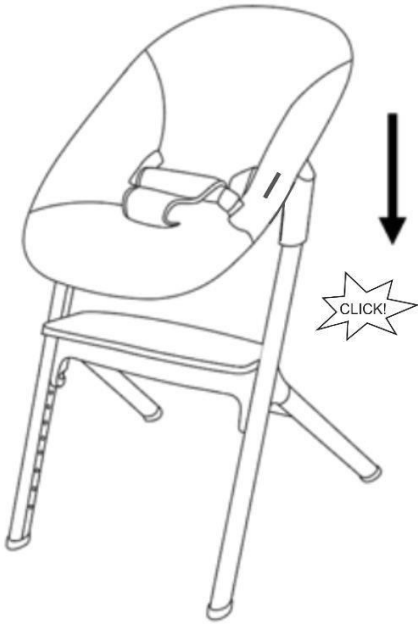

G

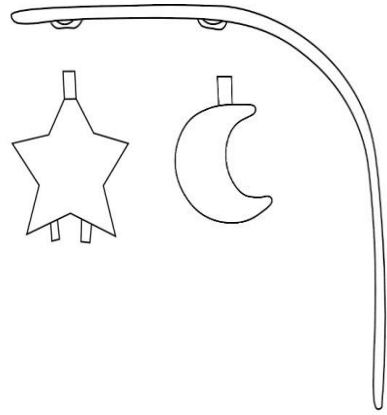

H



I

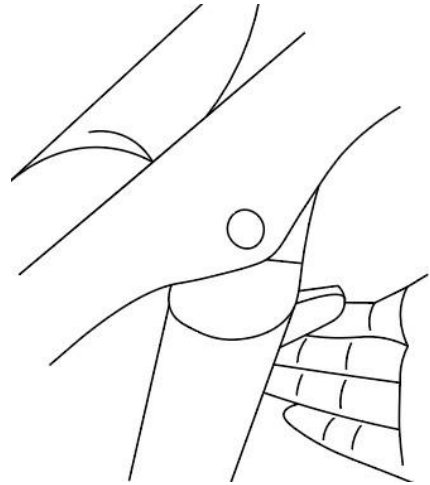

J

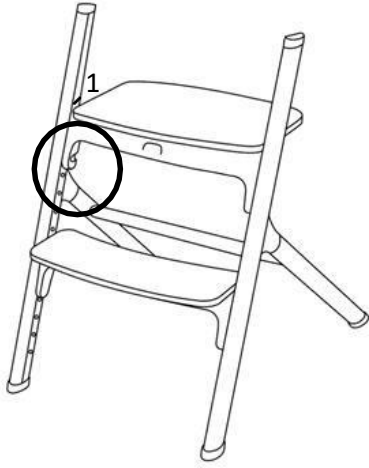

K

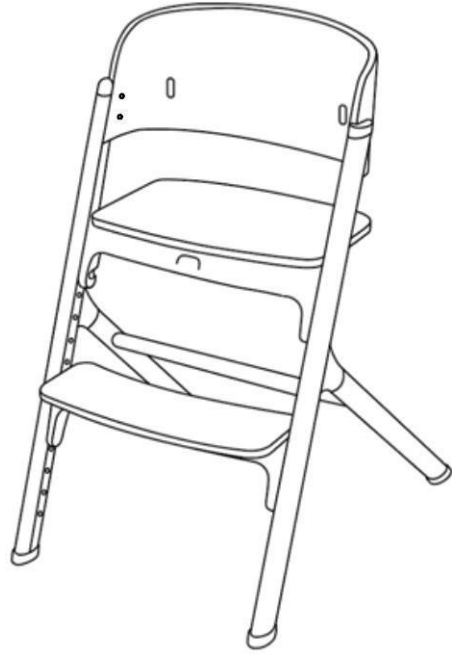

LI

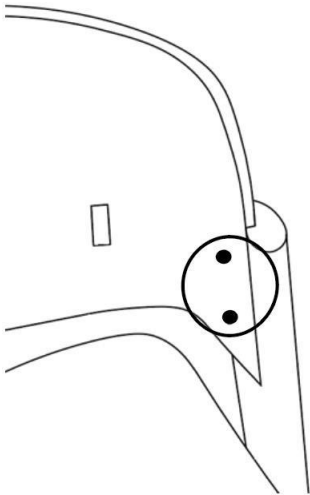

LII

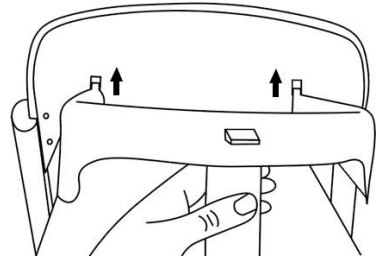

MI

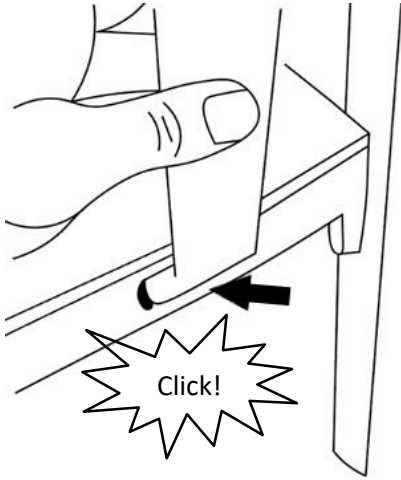

M II

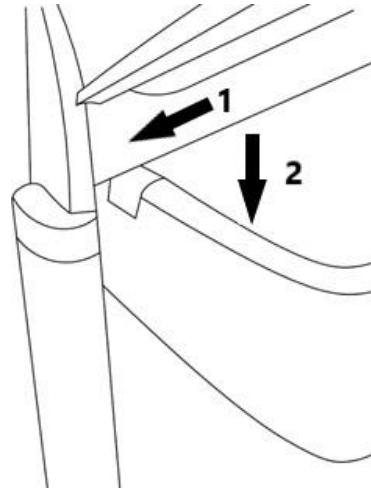

N

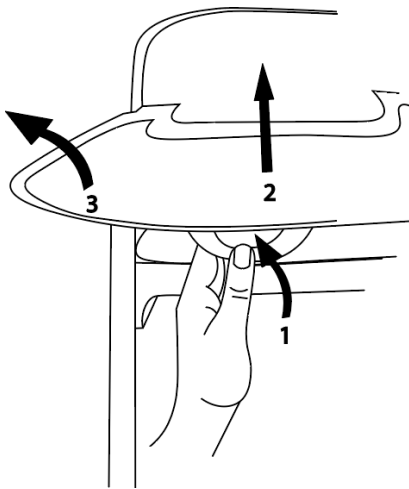

O

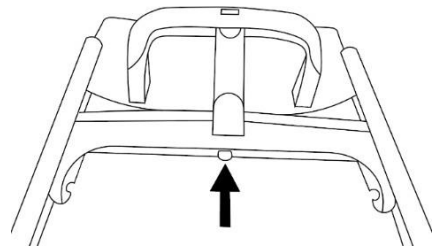

P

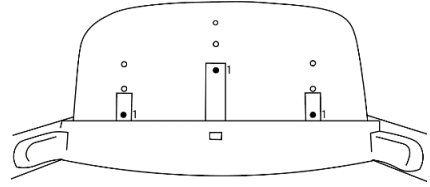
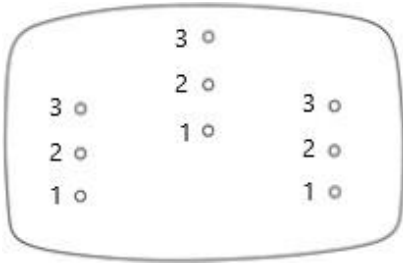

R

R I

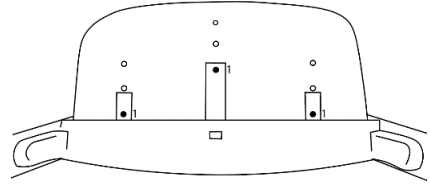
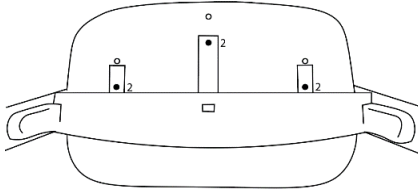

R II

R III

Poštovani potrošači!

Hvala Vam na kupovini Kinderkraft proizvoda.

Mi uvek brinemo o bezbednosti i kvalitetu, garantujući da kupovinom naših proizvoda dobijate najbolji mogući komfor.

VAŽNO JE DA SAČUVATE OVO UPUTSTVO ZA BUDUĆU UPOTREBU.

BEZBEDNOSNA UPUTSTVA I MERE PREDOSTROŽNOSTI

UPOZORENJE!

- **Nikada ne ostavljajte dete bez nadzora.**
- **Nemojte koristiti stolicu za ljuljanje kada vaše dete može da sedi bez pomoći.**
- **Ova stolica za ljuljanje nije namenjena za duže periode spavanja.**
- **Opasno je koristiti ovu stolicu na izdignutoj površini, npr. sto.**
- **Uvek koristite sigurnosni sistem.**

- Nikada ne koristite šipku za igračke za nošenje stolice za ljuljanje.
- Proizvod je namenjen deci od rođenja do 9 kg.
- Ova stolica za ljuljanje ne zamenjuje krevetac ili krevet. Ako vaše dete treba da spava, onda ga treba staviti u odgovarajući krevetić ili krevet.
- Nemojte koristiti stolicu ako je bilo koja komponenta pokvarena ili nedostaje.
- Nemojte koristiti dodatnu opremu ili rezervne delove osim onih koje je odobrio proizvođač.
- Držite decu podalje prilikom sastavljanja i rastavljanja proizvoda da biste izbegli povrede.
- Ne pomerajte i ne podižite proizvod dok je dete unutra.
- Držite proizvod dalje od otvorene vatre i drugih izvora toplote kao što su električni grejači, gasni grejači itd.

• VISOKA STOLICA

- Nikada ne ostavljajte dete bez nadzora.

Uvek koristite sigurnosni sistem.

- Opasnost od pada: Sprečite svoje dete da se penje na proizvod.
- Nemojte koristiti proizvod osim ako sve komponente nisu pravilno postavljene i podešene
- Budite svesni rizika od otvorene vatre i drugih izvora jake toplote u blizini proizvoda.
- Budite svesni rizika od naginjanja kada vaše dete može da gurne noge o sto ili bilo koju drugu strukturu.
- Nemojte koristiti proizvod dok dete ne može da sedi bez pomoći.
- Ne koristite proizvod ako je bilo koji deo polomljen, pocepan ili nedostaje.
- Visoka stolica je namenjena deci koja mogu da sede samostalno i do 3 godine ili maksimalne težine 15 kg.
- Uvek proverite bezbednost i stabilnost proizvoda pre upotrebe.
- Uverite se da je bilo koji pojas pravilno postavljen.
- Ne pomerajte i ne podižite proizvod dok je dete unutra.
- SILIKONSKA PODLOGA
- Za bezbednost i zdravlje vašeg deteta
- • Uvek koristite ovaj proizvod uz nadzor odrasle osobe.

- • Pre svake upotrebe, pregledajte proizvod. Bacite na prvi znak oštećenja ili slabosti.
- • Uvek proveravajte temperaturu hrane pre hranjenja.
- • Preporučena starost: 6m+.
- • Maksimalna temperatura hrane na podlozi – 40 °C
- • Pre prve upotrebe, očistite proizvod.
- • Ne čistite podlogu oštrim predmetima ili nagrizajućim sredstvima koja bi je mogla oštetiti. Ne smeju se koristiti dodaci ili rezervni delovi osim onih koje je odobrio proizvođač.

- Ne stavljajte na podlogu kipuću vodu.
- Temeljno očistite podlogu nakon svake upotrebe. Čuvati van domašaja dece i životinja kada se potpuno osuši.
- Određene namirnice prirodno mogu da oboje površine sa kojima dolaze u kontakt.
- Izlaganje silikonske podloge dugotrajnom UV zračenju može uticati na njen ukupan izgled.
- Ne koristite podlogu za zagrevanje hrane u konvencionalnim ili mikrotalasnim pećnicama.
- Podloga nije igračka.
- **SEDIŠTA ZA DECU**
- **NEMOJTE** postavljati ovaj proizvod blizu prozora jer dete može da ga koristi kao stepenik i da prouzrokuje da dete ispadne kroz prozor.
- Budite svesni rizika od otvorene vatre i drugih izvora jake toplote u blizini proizvoda.
- **NEMOJTE** postavljati ovaj proizvod blizu prozora gde kablovi od roletni ili zavesa mogu da zadave dete.
- Preporučena starost: 24m+.
- Svi montažni spojevi uvek treba da budu pravilno zategnuti.
- Nemojte koristiti sedište ako je bilo koji deo polomljen, pocepan ili nedostaje.
- Koristite samo rezervne delove koje je odobrio proizvođač.



Delovi

1.	Nogice (A and B)	11.	Silikonska podloga*
----	------------------	-----	---------------------

2.	Baza njihalice	12.	Igračke (zvezda, mesec)
3.	Kostur njihalice	13.	Luk
4.	Prednje noge (A and B)*	14.	Jastuk za sedište*

5.	Zadnje noge*	15A	Šrafovi (M6x34) x 4*
6.	Naslon za noge*	15B	Šrafovi (M6x22) x 4*
7.	Sedište*	15C	Šrafovi (M5x20) x 4*
8.	Rukohvat sa sigurnosnim pojasevima*	15D	Šrafčiger (Ø4x7mm) x 2
9.	Poslužavnik*	16.	Imbus*
10.	Naslon*		

* Elementi dostupni uz stolicu za hranjenje.

1. Njihalica:

Biće vam potreban šrafčiger (nije uključen) da biste sastavili proizvod. Drugi alat koji će vam trebati (ako sastavljate visoku stolicu za ljuljanje) je imbus ključ koji se nalazi u kompletu (nalazi se ispod sedišta stolice).

Stolica za ljuljanje ima dve opcije ugradnje: niska i visoka stolica za ljuljanje.

1.A. Sastavljanje niske stolice za ljuljanje:

Gurnite nogu stolice (1) u podnožje (2), urezana strana „adaptera“ treba da bude na unutrašnjoj strani konstrukcije (slika A I). Obratite pažnju na zarez na kraju bazne cevi. Trebalo bi da zahvati zube pokrivene nogom na nozi njihalice. U sledećem koraku će vam trebati šrafčiger. Spojite nogu i osnovu njihalice šrafom 15 D (šraf treba da ide ispod kroz stopalo, osnovu i nogu njihalice (sl. A II). Zatim ponovite sa drugom nogom. Uverite se da noge ne klize iz osnove, niti se mogu uvrnuti. Postavite rezultujuću strukturu na ravnu površinu. Postavite telo njihalice na čistu, ravnu površinu tako da adapteri budu na vrhu. Rasklopite adaptere – povući ih prema spoljašnjoj strani njihalice (sl. B). Pravilno zaključavanje adaptera se pokazuje klikom reze na ramu njihalice. Zatim gurnite adaptere njihalice na noge, karakteriše se pravilna instalacija klikom (sl. C).

1.B. Sastavljanje visoke stolice za ljuljanje:

Postavite jednu od prednjih nogu (4) na ravnu površinu tako da je vidljiv njen glatki deo. Gurnite nogu(4) u zadnje noge (5) (slika D) i zašrafite ih zajedno sa dva šrafa 15 B pomoću imbus ključa (16). Ponovite sa drugom prednjom nogom i uspravite strukturu (slika E). Uverite se da su šrafovi pravilno zategnuti i da je struktura stabilna. Gurnite oslonac za noge (6) između nogu stolice (metalni delovi na bočnim stranama oslonca za noge treba da klize u žlebove na nogama) i postavite ih na dno nogu u nivou po vašem izboru (sl. F) . Povežite oslonac za noge sa nogama pomoću dva šrafa 15 A. Postavite telo njihalice na čistu, ravnu površinu tako da adapteri budu na vrhu. Rasklopite adaptere – povucite ih prema spoljašnjoj strani njihalice (sl. B). Pravilno zaključavanje adaptera se pokazuje klikom na reze na okviru njihalice. Postavite njihalicu na formiranu strukturu (sl. G), pravilnu instalaciju karakteriše kli

1.A. Sastavljanje luka za igračke:

Zakačite igračke (12) pričvršćene za njihalicu u otvore na luku (13) (sl. H). Gurnite luk sa igračkama u rupu u okviru njihalice (sl. I).k.

1.A. Demontaža stolice za ljuljanje:

Na zadnjoj strani adaptera nalaze se dve poluge. Pritisnite ih istovremeno (slika J) i podignite njihalicu. Da biste sklopili sedište njihalice ravno, otključajte reze sa unutrašnje strane adaptera. Otpustite noge njihalice. **PAŽNJA!** Ne pravite nikakve izmene na proizvodu sa detetom unutra!

2. Stolica za hranjenje*:

Pogledajte odeljak 1.B „Sklapanje visoke stolice“ za postavljanje nogu stolice. Nakon što postavite oslonac za noge umesto njihalice, gurnite sedište (7) između nogu stolice (slika K). Postavite sedište na nivo 1 (najviši nivo) i spojite ga sa nogama sa dva šrafa 15 A. Zatim umetnite naslon stolice u zareze u gornjem delu nogu (sl. L I). Pričvrstite naslon za noge sa četiri šrafa 15C (sl. L II). Postavite isporučeni jastuk (14) na sedište. Pričvrstite kaiševе jastuka sa čičak trakom ispod sedišta. Najpre umetnite luk sa kaiševima (8) u dve rupe na naslonu (sl. M I), a zatim u otvor na sedištu (uverite se da su delovi dobro spojeni) (slika M II). Postavite tacnu (9) tako da njeni krajevi budu u žlebovima na luku sa trakama (sl. N 1), a zatim gurnite tacnu nadole (proverite da li su tacna i luk pravilno spojeni) (slika N 2). Stavite silikonsku podlogu (11) na tacnu. Stolica se može postaviti za sto bez upotrebe poslužavnika (sl. R). Pažnja! Budite svesni mogućnosti da stopala vašeg deteta ne udare o ivicu stola.

2.A. Podešavanje visine oslonca za noge*:

Podesite visinu oslonca za noge visini vašeg deteta. Podesite oslonac (6) na željenu visinu i povežite ga sa nogicama stolice (4) sa dva šrafa 15 A tako da se noge deteta slobodno oslanjaju.

2.B. Uklanjanje tacne i šipke sa kaiševima*:

Ispod poslužavnika se nalazi dugme (sl. O). Pritisnite ga i povucite poslužavnik nagore i prema sebi. Da biste uklonili luk sa kaiševima, pritisnite dugme ispod sedišta i povucite luk nagore, odvojite ga od sedišta i naslona (sl. P).

3. Stolica do maks. 110 kg*:

Pogledajte odeljak 1.B „Sklapanje visoke stolice“ za postavljanje nogu stolice. Oslonac za noge se može postaviti ili izostaviti ako je ciljnom korisniku udobno da odmara noge na tlu. Gurnite sedište (7) između nogu stolice (slika K). Postavite sedište na željeni nivo i spojite ga sa nogama sa dva šrafa 15 A. Zatim umetnite naslon stolice u zareze u gornjem delu nogu (sl. L I). Pričvrstite naslon za noge sa četiri šrafa 15C (sl. L II).

3.A Podešavanje visine i dubine sedišta*:

Sedište kao stolica može se montirati na jedan od četiri nivoa označena na nogama. Podesite sedište u željeni položaj i povežite ga sa nogama pomoću dva šrafa 15 A.

Pored toga, sedište kao stolica ima 3-stepeno podešavanje dubine (sl. R). Uklonite šrafove koji povezuju gornju ploču sedišta sa njenim okvirom (sl. R I, R II, R III). Podesite dubinu sedišta svojim potrebama i ponovo spojite dva dela zatezanjem sa tri šrafa. Pozicija 1 – najviše uvučena. Pozicija 3 – najšire. Pažnja! Za stolicu za hranjenje, gornja ploča sedišta mora biti postavljena u položaj 1 - najpovučeni položaj. Zapamtite da imbus ključ (16) može da se odloži u držač ispod sedišta.

4. Podešavanje pojaseva*:

Na njihalici i stolici za hranjenje pojasevi se podešavaju klizanjem plastičnih kopči duž kaiševa. Kaiševе uvek treba podesiti da bezbedno drže dete.

5. Čišćenje:

Navlaka stolice za ljuljanje: Otkopčajte čičak ispod sedišta njihalice, a zatim otkopčajte rajsferšlus. Odvojite klinove koji povezuju navlaku sa okvirom. Skinite foliju sa okvira. Operite ručno.

Igračke: operite ručno blagim deterdžentom.

Okvir njihalice i stolice: očistite vlažnom krpom i blagim deterdžentom.

Kaiševi za stolice: očistite vlažnom krpom. Nemojte sami odvajati kaiševe sa luka. Jastuk: pranje ručno.

Silikonska podloga: oprati u toploj vodi sa blagim deterdžentom. Podlogu je moguće očistiti u mašini za pranje sudova standardnim sredstvima za čišćenje.